

FACADE | HIPERTEC® WALL SOUND



Hipertec Wall Sound est un panneau sandwich métallique autoportant avec une isolation en laine de roche de haute densité. Sa face intérieure perforée lui permet d'améliorer l'isolation et l'absorption acoustiques des locaux dans lesquels il est utilisé.

Principalement adapté pour les murs et les plafonds à l'intérieur d'un bâtiment, le panneau peut également être utilisé comme bardage extérieur dans certains cas bien précis (nous consulter).

Il se compose d'une tôle extérieure en acier, d'une isolation en laine de roche à fibres dressées, d'un voile de verre et d'une tôle intérieure perforée en acier.

Les deux tôles sont galvanisées et laquées. Elles sont revêtues d'un film de protection pour éviter les salissures et les griffes durant l'entreposage, le transport et le montage.

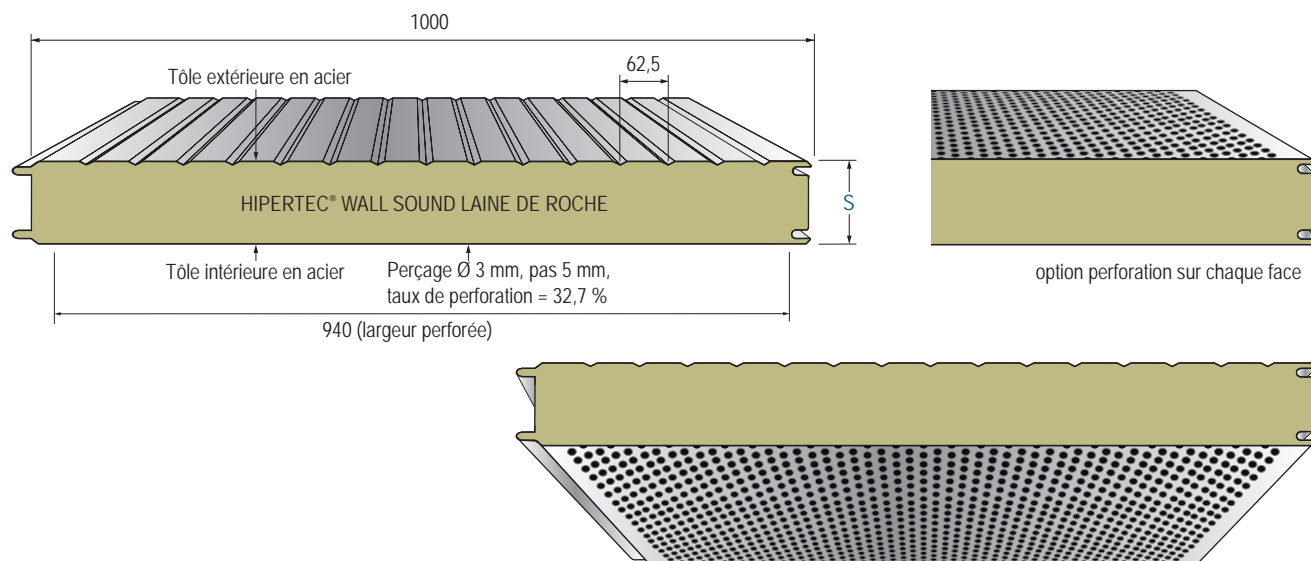

Description du panneau	Épaisseur	Tôle extérieure	Tôle intérieure	Poids	Résistance thermique	Coefficient de conductivité thermique (ψ – effet d'emboîtement)	
		tn	tn			U sans ψ	U avec ψ
	mm	mm	mm	kg / m ²	m ² K / W	W / m ² K	W / m ² K
HIPERTEC® WALL SOUND	50	0,60	0,60	14,2	1,11	0,78	0,81
	60	0,60	0,60	15,3	1,34	0,66	0,69
	80	0,60	0,60	17,5	1,79	0,51	0,53
	100	0,60	0,60	19,7	2,25	0,41	0,43
	120	0,60	0,60	21,9	2,70	0,35	0,36
	150	0,60	0,60	25,2	3,38	0,28	0,29
	200	0,60	0,60	30,7	4,52	0,21	0,22

Panneau sandwich de bardage acoustique avec âme en laine de roche

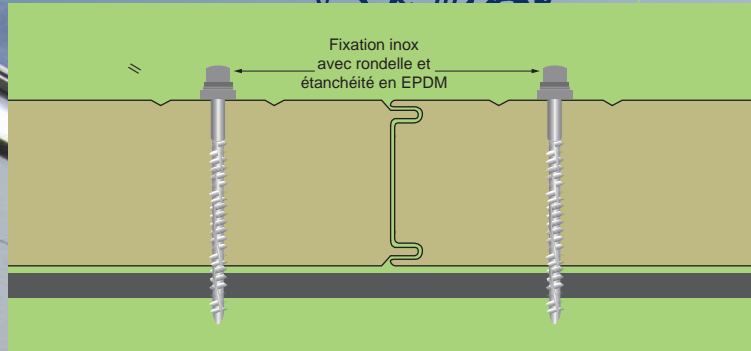

CONDUCTIVITÉ THERMIQUE

$\lambda = 0,044 \text{ W / mK}$ respectivement selon les normes DIN 4108 et DIN EN 13162

Les valeurs d'isolation sont contrôlées régulièrement de façon externe et peuvent donc être appliquées directement sans coefficient de sécurité.

LONGUEURS STANDARD

De 2,00 m à 22,00 m. Longueurs plus grandes sur demande.

REVÊTEMENT STANDARD

Revêtement extérieur et intérieur : 25 μm polyester

PROTECTION CONTRE LA CORROSION

Revêtement extérieur : Classe RC3 selon la norme DIN EN 10169

ISOLATION ACOUSTIQUE

Indice de réduction $R'w \approx 31 - 33 \text{ dB}$

EMBALLAGE

Film de protection amovible sur chaque tôle. Les colis sont enrubannés par un film pour éviter de salir les panneaux.

ISOLATION ACOUSTIQUE

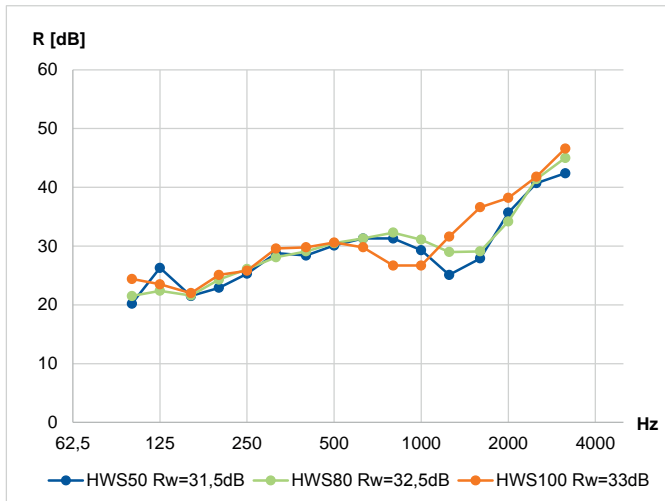

ABSORPTION ACOUSTIQUE

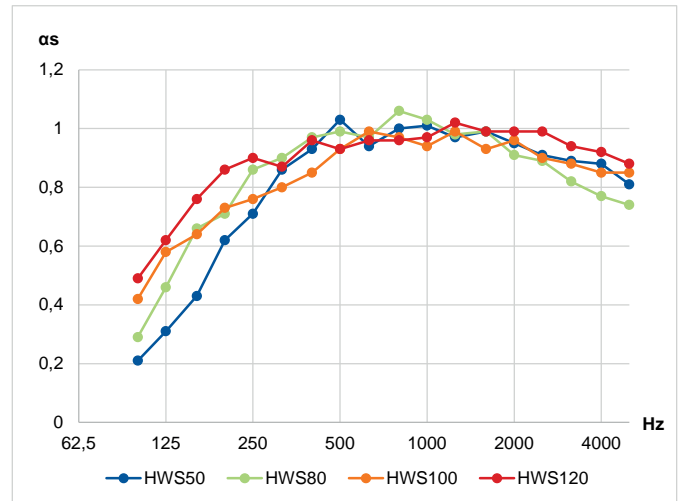

Épaisseur mm	Fréquence Hz	125	250	500	1000	2000	4000
50	R / α_s	22,0 / 0,32	25,0 / 0,73	29,8 / 0,97	27,8 / 0,99	31,8 / 0,95	/ 0,86
80	R / α_s	21,8 / 0,47	25,9 / 0,82	30,2 / 0,98	30,6 / 1,02	32,5 / 0,93	/ 0,78
100	R / α_s	23,2 / 0,55	26,4 / 0,76	30,1 / 0,92	27,8 / 0,97	38,4 / 0,93	/ 0,86
120	R / α_s	26,6 / 0,62	29,3 / 0,88	33,8 / 0,95	34,0 / 0,98	42,0 / 0,99	50,8 / 0,91

